

## FUTURA

Fără rosturi spre viitor.

- Tigla de iluminat (acril)

### DATE TEHNICE

Mărime (aprox.)	300 x 482 mm
Lățime de acoperire min. aprox.	235 mm
Lățime de acoperire medie aprox.	238 mm
Lățime de acoperire max. (aprox)	240 mm
Dist. min. șipci (aprox.)	360 mm
Lungime acoperire medie aprox.	374 mm
Dist. max. șipci (aprox.)	388 mm
Necesar min. de țigle (aprox.)	10.8 buc/m <sup>2</sup>
Necesar mediu de țigle (aprox.)	11.3 buc/m <sup>2</sup>
Zidărie max. aprox.	11.9 buc/m <sup>2</sup>
Greutate/unitate de produs - buc. (aprox.)	3.8 Kg/buc
greutate per m <sup>2</sup> (aprox.)	42.9 kg/m <sup>2</sup>
greutate per palet (aprox.)	937 Kg
Buc. per mini-pack	5 bucata
Buc per palet	240 bucata



## INFORMATII TEHNICE

- Desenul tehnic prezentat este doar un exemplu.
- Conform Asociației Centrale a Comerțului German de Acoperișuri (ZVDH) pentru țiglele laterale, distanța dintre marginea interioară și marginea exterioară a peretelui trebuie să fie de cel puțin 1 cm.
- Normele și standardele naționale actuale se aplică executării lucrărilor de acoperișuri. Acestea variază de la o țară la alta (de exemplu, Regulile ZVDH, Standardele austriece) și trebuie luate în considerare în timpul executării. Ca informații ale producătorului, informațiile specifice CREATON despre execuția sub acoperișului sunt, de asemenea, aplicabile și sunt complementare acestora.
- Normele și standardele naționale în vigoare se aplică executării lucrărilor de acoperiș. Acestea variază de la o țară la alta (de exemplu, regulile ZVDH, standardele austriece) și trebuie luate în considerare în timpul executării. Ca informații ale producătorului, informațiile specifice CREATON despre execuția sub-acoperișului sunt de asemenea aplicabile și sunt complementare cu acestea. Le puteți găsi în Ghidul nostru pentru acoperiș sau pe [www.creaton.ro](http://www.creaton.ro), [www.creaton.de](http://www.creaton.de), [www.creaton.at](http://www.creaton.at) ;
- Please consider the sample letter for the standard CREATON roof pitches.

## DSC/ISC VALORI

DSC/ISC VALORI IN MM PENTRU SIPCA 30X50.												
Necesar țiglă de coamă (aprox.)	DN	10°	15°	20°	25°	30°	35°	40°	45°	50°	55°	60°
PF 2.5 buc/m	LAF	80	80	75	70	65	65	60	50	45	45	45
PF 2.5 buc/m	FLA	100	95	90	80	70	60	55	55	50	50	40
PR 2.5 buc/m	LAF	80	80	75	70	65	65	60	50	45	45	45
PR 2.5 buc/m	FLA	100	95	90	80	70	60	55	55	50	50	40

DSC/ISC VALORI IN MM PENTRU SIPCA 40X60.												
Necesar țiglă de coamă (aprox.)	DN	10°	15°	20°	25°	30°	35°	40°	45°	50°	55°	60°
PF 2.5 buc/m	LAF	80	80	75	65	60	60	55	40	30	30	30
PF 2.5 buc/m	FLA	110	105	100	90	80	70	65	65	60	60	50
PR 2.5 buc/m	LAF	80	80	75	65	60	60	55	40	30	30	30
PR 2.5 buc/m	FLA	110	105	100	90	80	70	65	65	60	60	50

DSC/ISC VALORI IN MM PENTRU SIPCA 50X50.												
Necesar țiglă de coamă (aprox.)	DN	10°	15°	20°	25°	30°	35°	40°	45°	50°	55°	60°
PF 2.5 buc/m	LAF	75	75	70	60	55	50	45	30	20	20	15
PF 2.5 buc/m	FLA	120	115	110	100	90	85	80	80	80	80	80
PR 2.5 buc/m	LAF	75	75	70	60	55	50	45	30	20	20	15
PR 2.5 buc/m	FLA	120	115	110	100	90	85	80	80	80	80	80



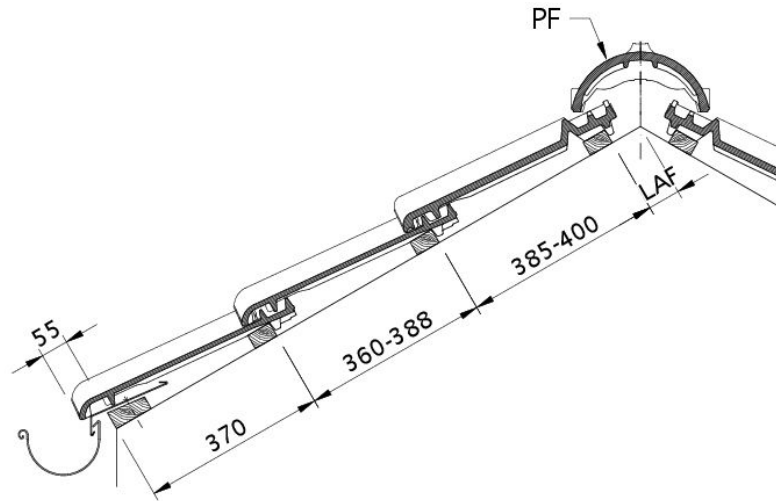

Desen tehnic produs FUTURA DQF DQF

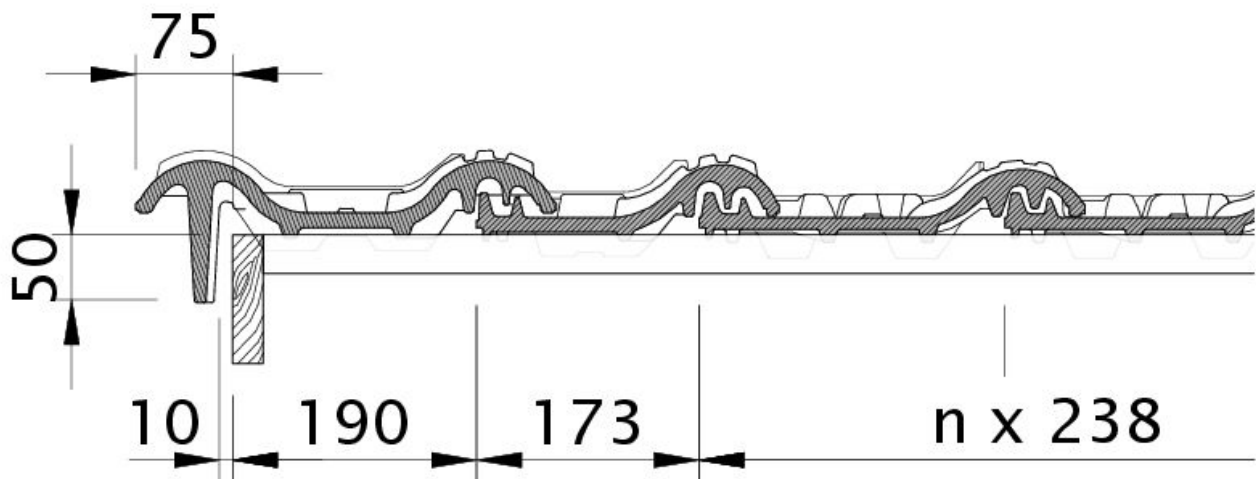

Desen tehnic produs FUTURA Țiglă laterală stânga OBL



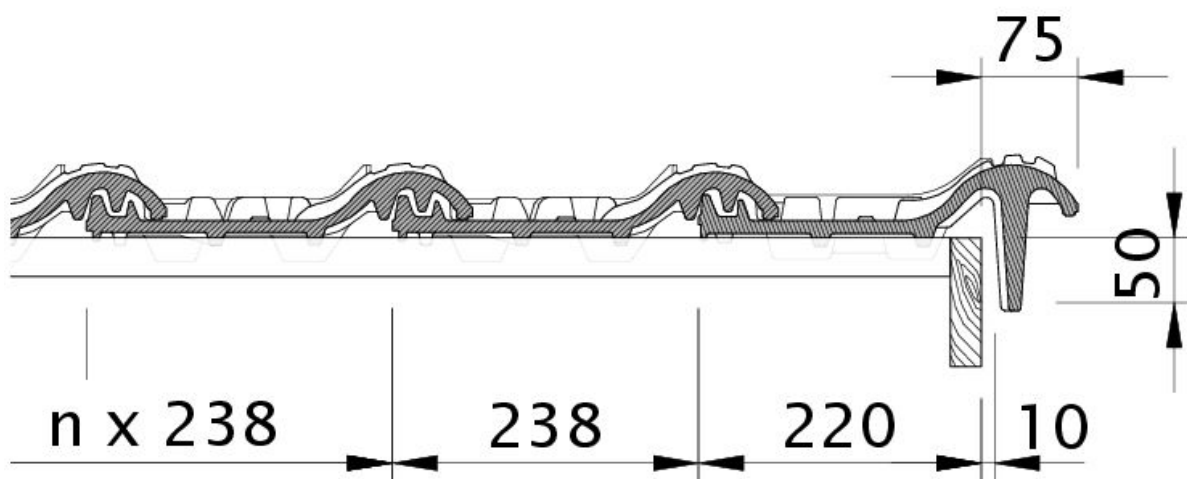

Desen tehnic produs FUTURA Țiglă laterală dreapta OBR

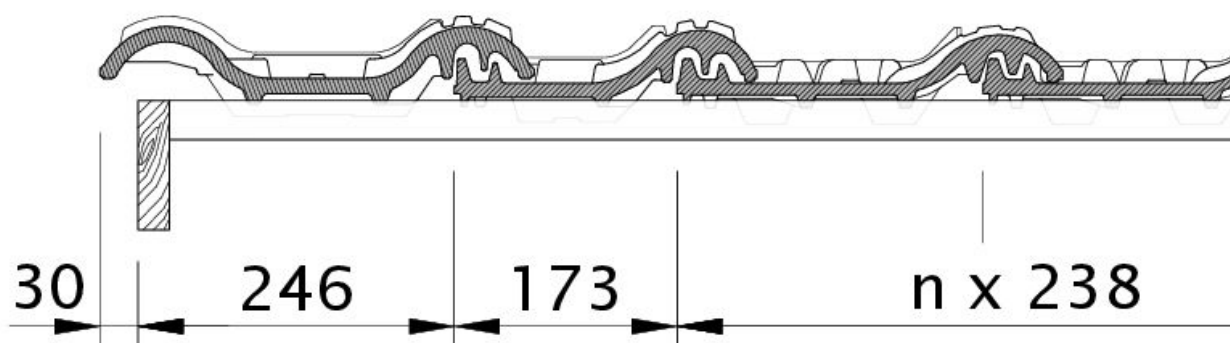

Desen tehnic produs FUTURA Țiglă laterală stânga cu proeminență ODL



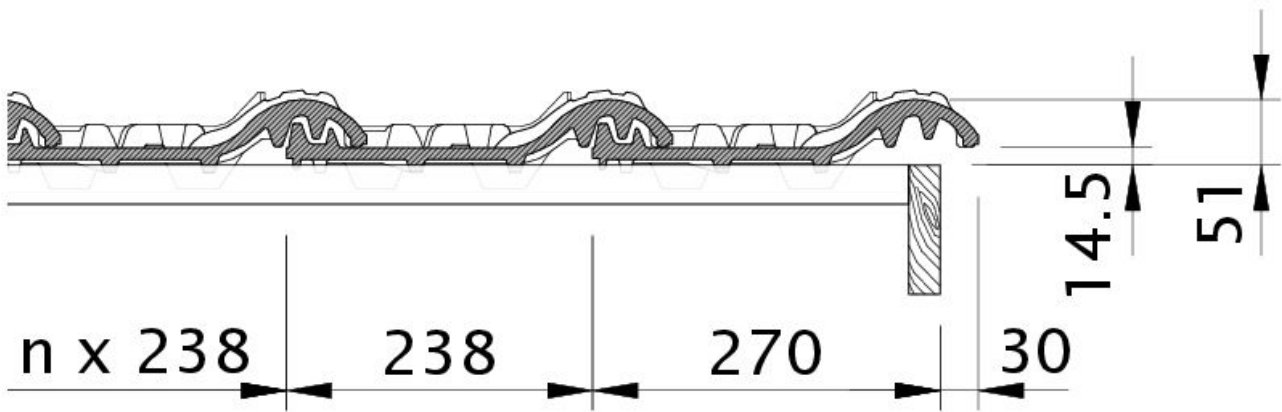

Desen tehnic produs FUTURA Țiglă laterală dreapta cu proeminenta dublă OFR

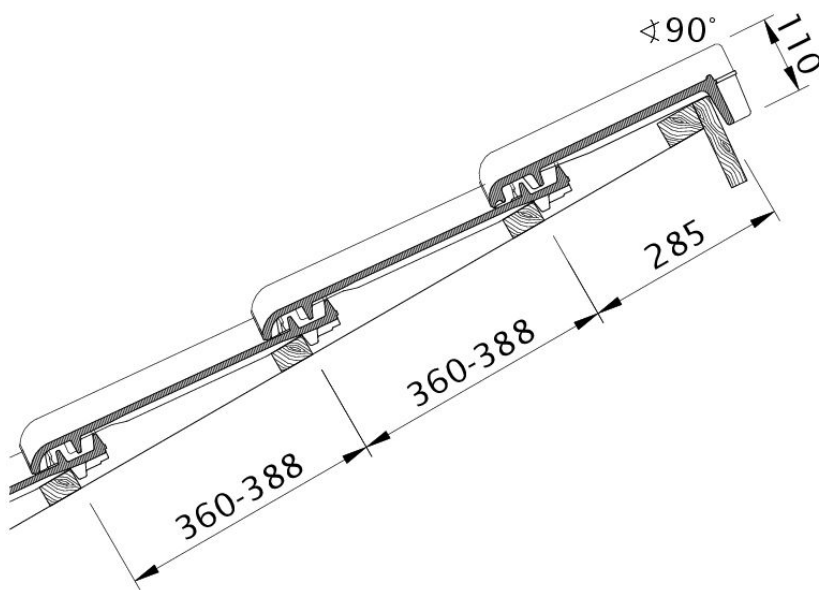

Desen tehnic produs FUTURA PDA PDA





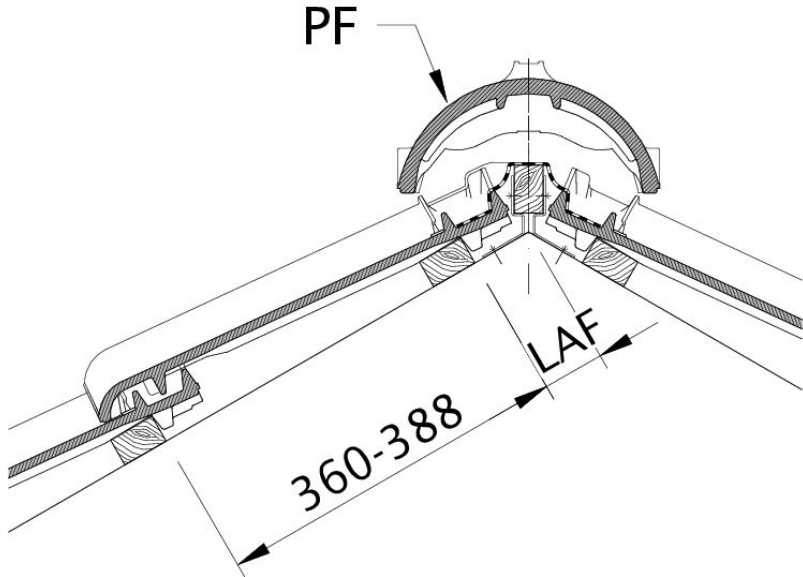

Desen tehnic produs FUTURA DSC LAF

